

# Centrales de vide indépendantes

Technologie lubrifiée



## MINIVAC MOBILE

- Groupe de vide autonome et mobile
- Pompes à vide à palettes lubrifiées (EVISA.R)
- Régulation par vacuostat mécanique
- Réservoir soucoupe de 70 litres
- Filtration anti-bactérienne à l'aspiration
- Protection anti-bactérienne au refoulement
- Prise de vide normalisée (une en série, une deuxième en option)
- Centrales livrées prêtes à l'emploi



### Caractéristiques

MINIVAC EVISA MOBILE Pompes à palettes lubrifiées	Débit nominal m <sup>3</sup> .h <sup>-1</sup>		Puissance kW		Capacité réservoir l	Filtration	Niveau sonore dB(A)	Poids kg
	50 Hz	60 Hz	50 Hz	60 Hz				
MINIVAC Mobile- E25.R	28	33	0,75	0,9	70	FD30B	59	85
MINIVAC Mobile- E40.R	44	53	1,1	1,32	70	FD65B	58	100

### Références des centrales

MINIVAC EVISA MOBILE		E25.R	E40.R
MINIVAC Mobile	AFS* Mono 230V	912320	912209
MINIVAC Mobile	AFS * Tri 400V	912943	912945

\* AFS : filtration simple avec by-pass

### Références des accessoires et options

Alarme départ réseau	Indépendante	708510
Sécurité niveau d'huile		625020
Prise de vide supplémentaire		620449

### Encombres(mm)

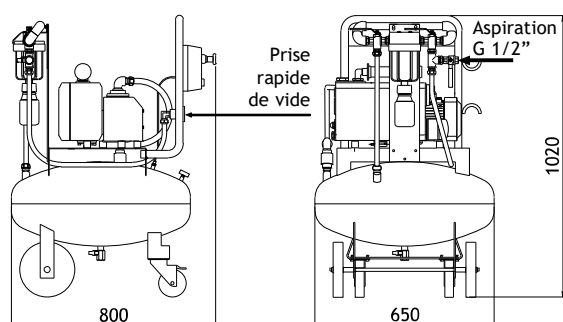

Gamme conforme au règlement 2017/745/UE